

Debut 30E

SET-UP GUIDE

WITH BUILT-IN

DELAY

Congratulations on buying this Blackstar DEBUT amplifier

Your DEBUT 30E is a compact, innovative mini amp with big TONE. Combining two channels, our patented Infinite Shape Feature (ISF) and a 'tape' delay it's the perfect practice amp.

GETTING STARTED

1. PLUG IN

Connect the mains lead to the amplifier Mains Input.

Branchez le cordon d'alimentation à l'entrée secteur de l'amplificateur.

リード線をアンプ主要入力に接続してください。

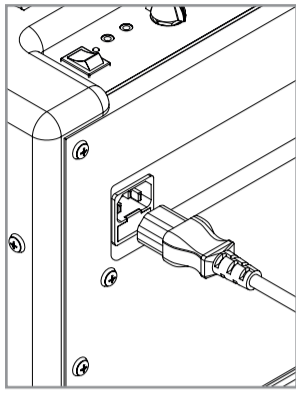

2. INPUT

Plug your guitar lead into the Input socket.

Branchez votre câble de guitare dans le port "Input".

インプット・ソケットにお使いのシールドケーブルを差し込んでください。

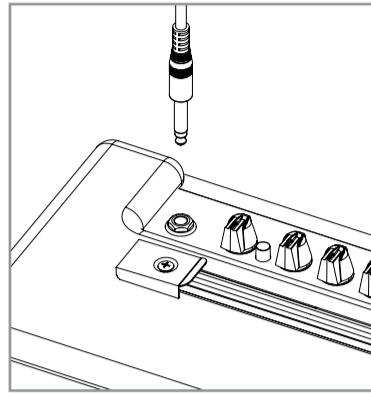

3. POWER

Switch your amplifier on using the Power Switch.

Mettez l'amplificateur sous tension grâce à l'interrupteur.

パワースイッチを押して、本体の電源をオンにしてください。

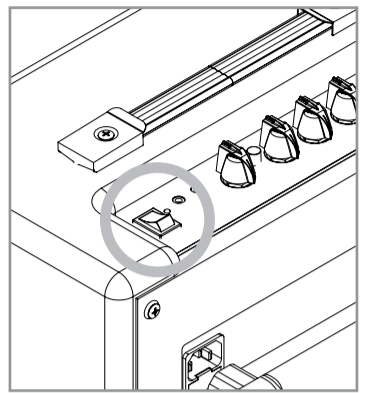

SETTING UP

1. CLEAN OR OVERDRIVE

Press the OD switch in to select the Overdrive channel — when the switch is out, the Clean channel is in operation.

Quand le commutateur OD est en position haute le canal clean est sélectionné, quand il est enfoncé c'est le canal OD qui est activé.

電源を入れた直後は、クリーンチャンネルに設定されています。ODボタンを押すとオーバードライブチャンネルに切り替わります。

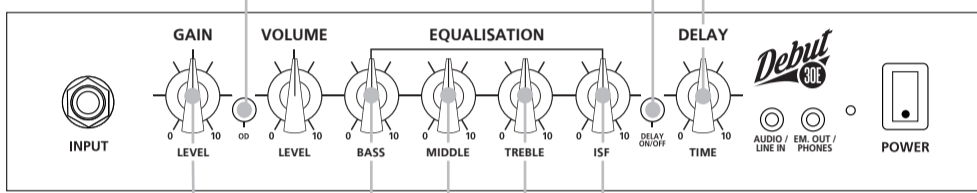

2. GAIN

Set your gain and volume — higher gain settings give you more overdrive (distortion).

Réglez le gain et le volume. Les réglages de gain élevés produisent davantage de distortion.

ゲインとボリュームを調節します。ゲインを高めると歪んだ音になります。

3. EQUALISATION

The Bass, Middle, and Treble controls are shared across both channels, which allows you to fine tune your tone.

Les commandes Bass, Middle et Treble sont partagées sur les deux canaux, ce qui vous permet d'affiner votre tonalité.

ベース、ミドル、トレブルのコントロールは両チャンネルで共有されており、これによりトーンを微調整することができます。

4. DELAY AND DELAY TIME

The DELAY ON/OFF switch lets you add a 'tape' delay/echo effect to your sound. The DELAY TIME dial changes the tempo of the delay effect.

Le commutateur DELAY ON / OFF vous permet d'ajouter un effet de delay à votre son. Le bouton DELAY TIME change le tempo de l'effet Delay.

DELAY ON/OFF スイッチは、テープディレイまたはテープエコーを追加することができます。TIMEのつまみを回すと、ディレイエフェクトのテンポの調整ができます。

5. CHOOSE YOUR SOUND

Set your bass, middle and treble and choose anywhere in between a UK and American sound using Blackstar's patented ISF control.

Réglez les graves, les médiums et les aigus et choisissez un son britannique ou américain à l'aide du contrôle breveté ISF de Blackstar.

ブラックスターの特許取得済みISFコントロールを使用して、ベース、ミドル、トレブルを設定し、英国とアメリカの音色のどこかの間を選択してください。



GET CONNECTED

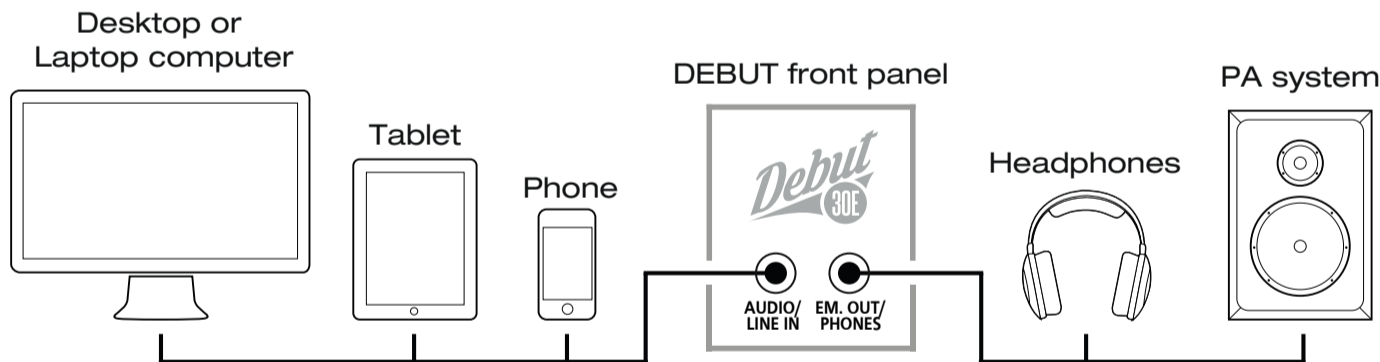

AUDIO LINE IN & EM. OUT / PHONES

Play audio from your phone, MP3 player, tablet or laptop in stereo through the DEBUT using a stereo aux cable (sold separately) — you can also plug headphones into the DEBUT via the EM. OUT & PHONES jack socket.

Lecture de la musique depuis votre téléphone, lecteur MP3, tablette ou ordinateur portable à travers le DEBUT en utilisant un câble AUX (vendu séparément) — vous pouvez également brancher un casque au DEBUT via le port appelé "EM. OUT & PHONES".

お使いのスマートフォンやMP3プレーヤー、タブレットPC、ラップトップPCに入っている音楽をDEBUTで再生するには、AUXケーブルが必要です。(AUXケーブルは、本体には付属されておりません。)

ヘッドフォンをご使用の際は、EM. OUT & PHONES のアウトプット・ソケットにプラグを差し込んでください。

FOOTSWITCH

A 2-button latching footswitch (sold separately) can be connected here. Button 1 will toggle between the Clean and Overdrive channels. Button 2 will turn the Reverb effect on and off.

Un pédalier de verrouillage à 2 boutons (vendue séparément) peut être connectée ici. Le bouton 1 basculera entre les canaux Clean et Overdrive. Le bouton 2 active et désactive l'effet Reverb.

別売りの2ボタンラッチ型フットスイッチをこちらに接続できます。ボタン1でクリーンチャンネルとオーバードライブチャンネルを切り替えます。ボタン2はリバブのオン/オフを切り替えます。

NOTE: Connect the output of your audio device to your DEBUT for stereo playback. Adjust the player's volume to match that of your guitar to enable you to play along.

SUGGESTED SETTINGS

BRIGHT CLEAN

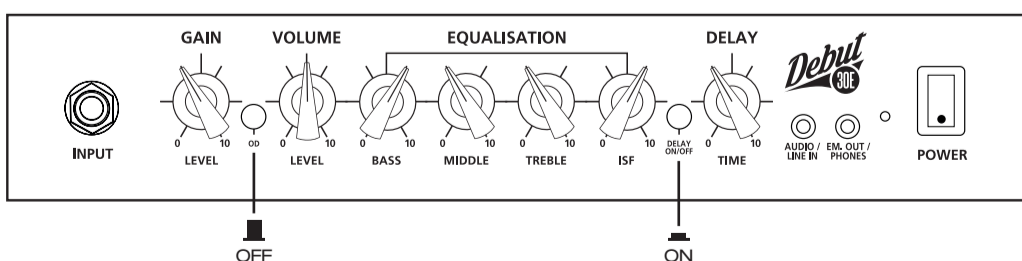

CLASSIC LEAD

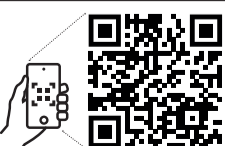
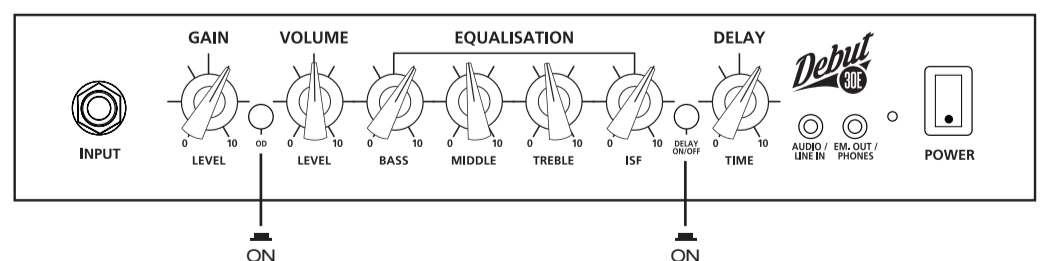

DOWNLOAD YOUR DEBUT HANDBOOK

For more information, or to download the full user handbook go to: www.blackstaramps.com

Blackstar

AMPLIFICATION

the sound in your head

